

## STARRE TANKS FÜR DIESELTREIBSTOFF

### Tank Typ ATANK

#### Vielfältige Einsatzmöglichkeiten - Ideal für Schmutz- und Trinkwasser sowie Diesel

Diese Tanks sind aus dickwandigem, hochwertigem Polyethylen hergestellt, das sowohl rostfrei als auch weniger anfällig gegenüber Kondensation im Vergleich zu Metalltanks ist. Durch den nahtlosen Aufbau der Tanks, sind Leckagen unmöglich. Die Armaturen können überall installiert werden und können in diesem VETUS-Katalog separat bestellt werden.

Tanks werden mit Diesel-, Trinkwasser- und Abwasseretiketten geliefert.

#### Spezifikationen

- Die Tanks entsprechen der Norm ISO 21487, wenn der Inspektionsdeckel ILT installiert ist und der mitgelieferte Dieselaufkleber verwendet wird
- Verfügbar in den Größen 42, 61, 88, 110, 137, 170, 215, 335 und 390 Liter
- Wandstärke 5 bis 7 mm
- Farbe Hellblau durchscheinend
- Geeignet für Diesel (bis 100°C)

Abmessungen und Ausführungen siehe unten.

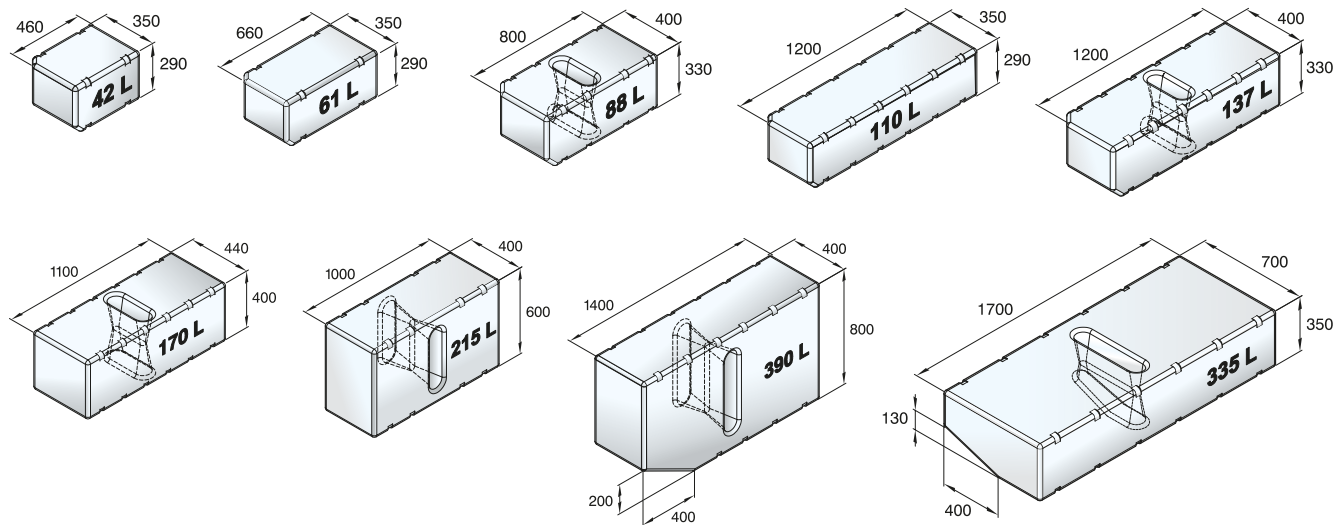

Abmessungen: plus / minus 2%



**ATANK**

Typ	Passend für	Kapazität
ATANK42	Diesel, Trink / Schmutzwasser	42
ATANK61	Diesel, Trink / Schmutzwasser	61
ATANK88 *	Diesel, Trink / Schmutzwasser	88
ATANK110	Diesel, Trink / Schmutzwasser	110
ATANK137 *	Diesel, Trink / Schmutzwasser	137
ATANK170 *	Diesel, Trink / Schmutzwasser	170
ATANK215 *	Diesel, Trink / Schmutzwasser	215
ATANK335 *	Diesel, Trink / Schmutzwasser	335
ATANK390 *	Diesel, Trink / Schmutzwasser	390

\*Sind mit Schlingerschotten ausgestattet

